

# VENTOSE ROTONDE PIANE CON RELATIVI SUPPORTI



Ventose piane dalla forma originale, sono state studiate, in particolare, per la movimentazione di lamiere, vetri, pannelli di legno, marmi e graniti lavorati e similari.

La conformazione del loro labbro consente una solida presa alla superficie del carico da movimentare, elimina le oscillazioni e riduce notevolmente il volume d'aria in esse contenuto, consentendo una maggiore rapidità di presa e di rilascio. I rilievi di cui sono dotate queste ventose, oltre ad evitare la flessione del carico in corrispondenza della zona di presa, hanno lo scopo di aumentare la superficie d'attrito con il carico sollevato verticalmente, per impedirne lo scivolamento. Sono normalmente disponibili nelle tre mescole standard, ma, a richiesta e per quantitativi minimi da definire in fase di ordinazione, è possibile fornirle in mescole speciali.

Possono essere calzate a freddo, senza l'ausilio di collanti, su un apposito supporto d'alluminio anodizzato, munito di un foro centrale filettato per facilitarne il fissaggio all'automatismo e, a scelta, di un foro laterale con filettatura gas per il raccordo d'aspirazione.

La sostituzione delle ventose è estremamente semplice: come ricambio, infatti, è sufficiente richiedere la ventosa indicata in tabella, nella mescola desiderata.

## VENTOSE

Art.	Forza Kg	A Ø	B Ø	C Ø	D Ø	E	F	H	M	N	O
01 65 15 *	8.29	68	63	59	65	3	7	17	--	27	--
01 65 16 *	8.29	68	63	59	65	3	7	17	21	27	4.5

\* Completare il codice indicando la mescola: A= gomma antiolio; N= para naturale; S= silicone

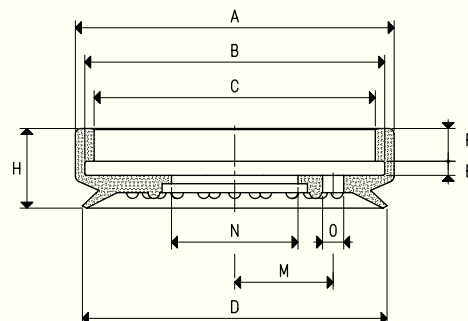

## SUPPORTI

Art.	A Ø	B Ø	C Ø	D Ø	E	H	M	Per ventosa art.	Materiale supporto	Peso g
00 08 32	60	M12	--	64	3	10	--	01 65 15	alluminio	80.6
00 02 36	60	M8	G1/4"	64	3	10	21	01 65 16	alluminio	78.1
00 06 13	60	M12	G1/4"	64	3	10	21	01 65 16	alluminio	77.1

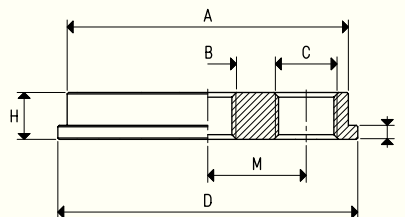

## VENTOSE CON SUPPORTO

Art.	Forza Kg	A Ø	B Ø	C Ø	D Ø	F	H	M	O Ø	Art. ventosa	Art. supporto	Peso g
08 65 15 *	8.29	69	M12	--	65	10	17	--	--	01 65 15	00 08 32	102.0
08 65 16 *	8.29	69	M8	G1/4"	65	10	17	21	4.5	01 65 16	00 02 36	100.0
08 65 17 *	8.29	69	M12	G1/4"	65	10	17	21	4.5	01 65 16	00 06 13	98.5

\* Completare il codice indicando la mescola: A= gomma antiolio; N= para naturale; S= silicone

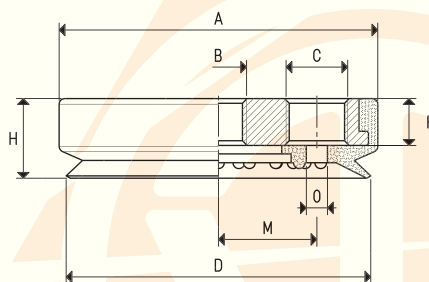

# VENTOSE ROTONDE PIANE CON RELATIVI SUPPORTI

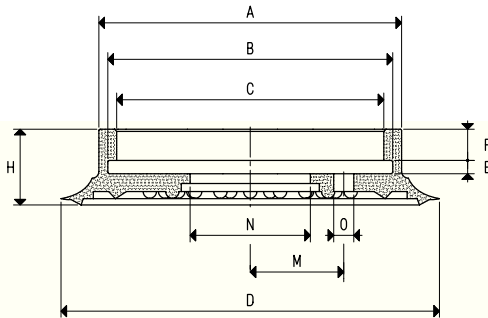
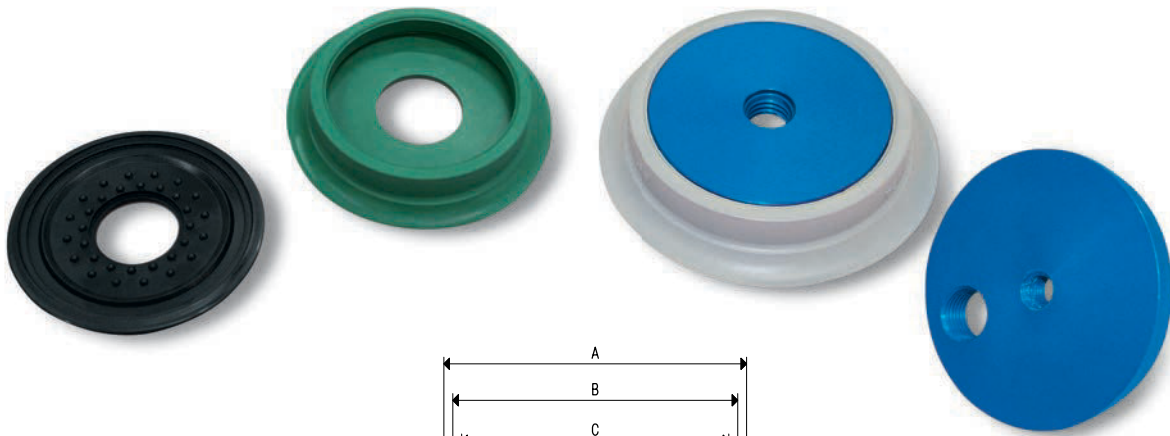

## VENTOSE

Art.	Forza Kg	A Ø	B Ø	C Ø	D Ø	E	F	H	M	N Ø	O Ø
01 85 15 *	14.18	68	63	59	85	3	7	17	--	27	--
01 85 16 *	14.18	68	63	59	85	3	7	17	21	27	4.5

\* Completare il codice indicando la miscela: A= gomma antiolio; N= para naturale; S= silicone

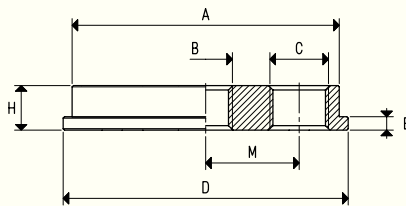

## SUPPORTI

Art.	A Ø	B Ø	C Ø	D Ø	E	H	M	Per ventosa art.	Materiale supporto	Peso g
00 08 32	60	M12	--	64	3	10	--	01 85 15	alluminio	80.6
00 08 234	60	G1/2"	--	64	3	10	--	01 85 15	alluminio	78.3
00 08 233	60	G3/4"	--	64	3	10	--	01 85 15	alluminio	77.3
00 02 36	60	M8	G1/4"	64	3	10	21	01 85 16	alluminio	78.1
00 06 13	60	M12	G1/4"	64	3	10	21	01 85 16	alluminio	77.1

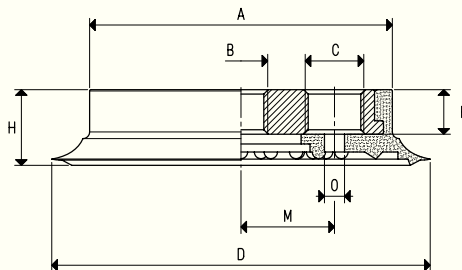

## VENTOSE CON SUPPORTO

Art.	Forza Kg	A Ø	B Ø	C Ø	D Ø	F	H	M	O Ø	Art. ventosa	Art. supporto	Peso g
08 85 15 *	14.18	69	M12	--	85	10	17	--	--	01 85 15	00 08 32	110.3
08 85 15 1/2" *	14.18	69	G1/2"	--	85	10	17	--	--	01 85 15	00 08 234	108.0
08 85 15 3/4" *	14.18	69	G3/4"	--	85	10	17	--	--	01 85 15	00 08 233	107.0
08 85 16 *	14.18	69	M8	G1/4"	85	10	17	21	4.5	01 85 16	00 02 36	107.7
08 85 17 *	14.18	69	M12	G1/4"	85	10	17	21	4.5	01 85 16	00 06 13	106.7

\* Completare il codice indicando la miscela: A= gomma antiolio; N= para naturale; S= silicone

# VENTOSA ROTONDA PIANA CON RELATIVI SUPPORTI

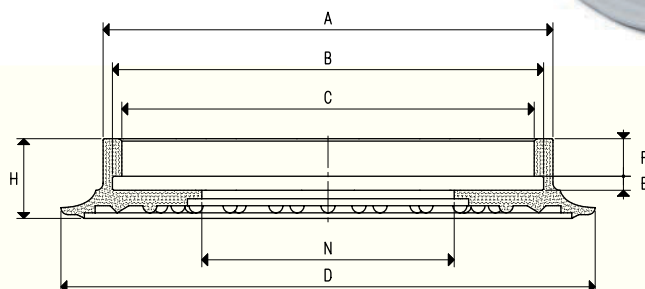
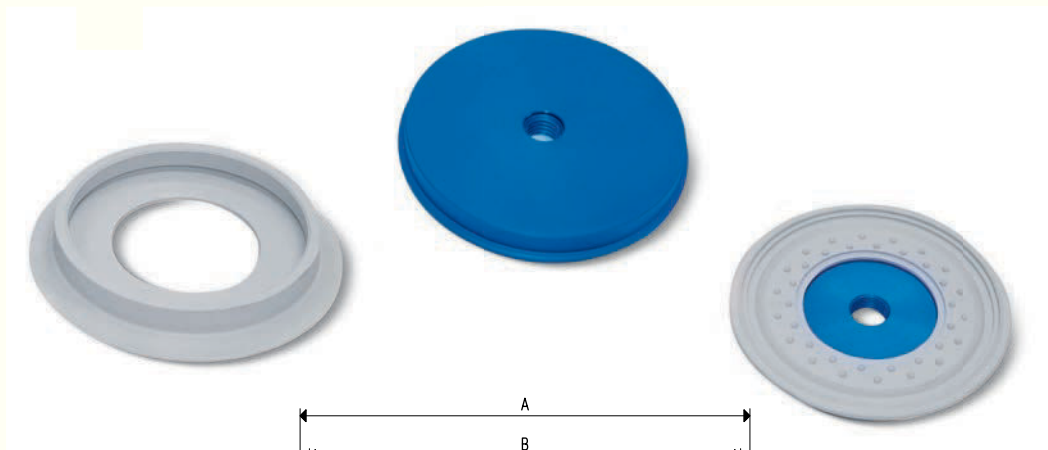

## VENTOSA

Art.	Forza Kg	A Ø	B Ø	C Ø	D Ø	E	F	H	N
01 110 10 *	23.74	96	91	87	114	3	8	17	54

\* Completare il codice indicando la mescola: A= gomma antiolio; N= para naturale; S= silicone

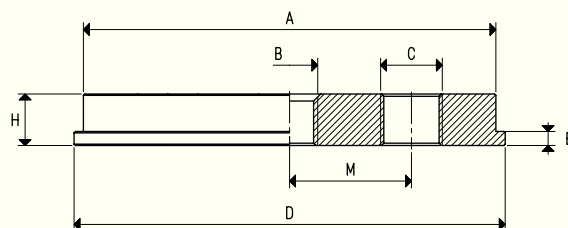

## SUPPORTI

Art.	A Ø	B Ø	C Ø	D Ø	E	H	M	Per ventosa art.	Materiale supporto	Peso g
00 08 33	88	M12	--	92	3	11	--	01 110 10	alluminio	188.9
00 02 37	88	M8	G1/4"	92	3	11	26	01 110 10	alluminio	188.8
00 06 14	88	M12	G1/4"	92	3	11	26	01 110 10	alluminio	185.8
00 08 123	88	G3/8"	--	92	3	11	--	01 110 10	alluminio	186.1

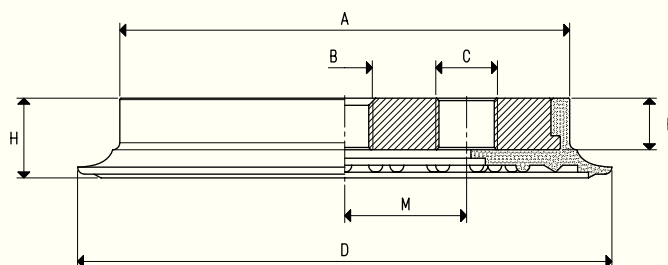

## VENTOSE CON SUPPORTO

Art.	Forza Kg	A Ø	B Ø	C Ø	D Ø	F	H	M	Art. ventosa	Art. supporto	Peso g
08 110 10 *	23.74	97	M12	--	114	11	17	--	01 110 10	00 08 33	233.2
08 110 11 *	23.74	97	M8	G1/4"	114	11	17	26	01 110 10	00 02 37	233.1
08 110 12 *	23.74	97	M12	G1/4"	114	11	17	26	01 110 10	00 06 14	230.1
08 110 13 *	23.74	97	G3/8"	--	114	11	17	--	01 110 10	00 08 123	230.4

\* Completare il codice indicando la mescola: A= gomma antiolio; N= para naturale; S= silicone

# VENTOSA ROTONDA PIANA CON RELATIVI SUPPORTI

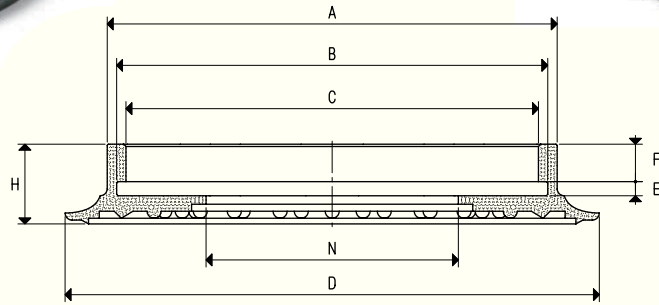
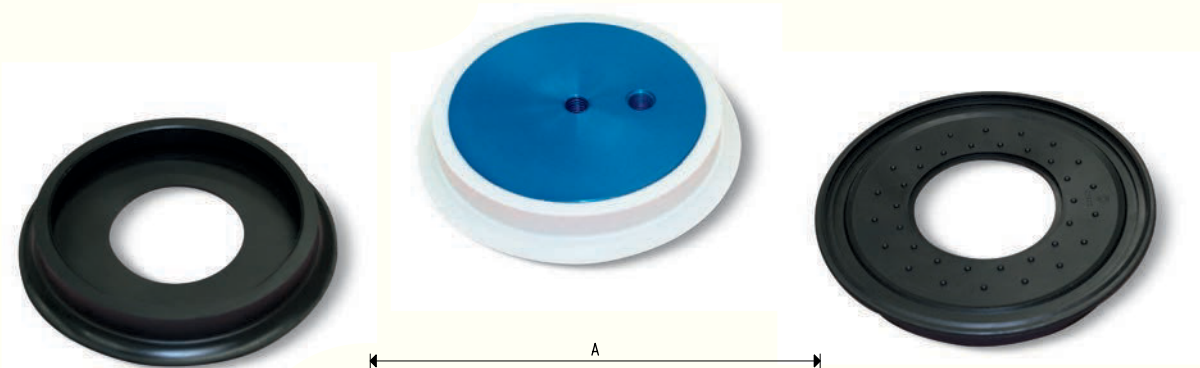

## VENTOSA

Art.	Forza Kg	A Ø	B Ø	C Ø	D Ø	E	F	H	N
01 150 10 *	45.00	133	125	118	154	4	11	23	64

\* Completare il codice indicando la miscela: A= gomma antiolio; N= para naturale; S= silicone

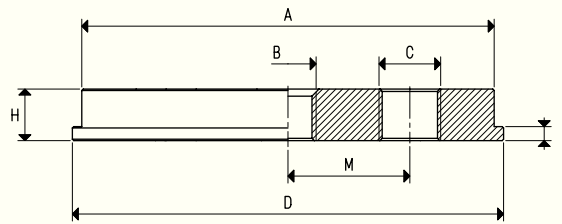

## SUPPORTI

Art.	A Ø	B Ø	C Ø	D Ø	E	H	M	Per ventosa art.	Materiale supporto	Peso g
00 08 35	120	M12	--	127	4	15	--	01 150 10	alluminio	471.3
00 08 107	120	M12	G3/8"	127	4	15	30	01 150 10	alluminio	476.9
00 08 119	120	G3/8"	--	127	4	15	--	01 150 10	alluminio	478.9
00 08 145	120	G3/8"	G3/8"	127	4	15	27	01 150 10	alluminio	471.9
00 06 15	120	M12	G1/4"	127	4	15	30	01 150 10	alluminio	476.3

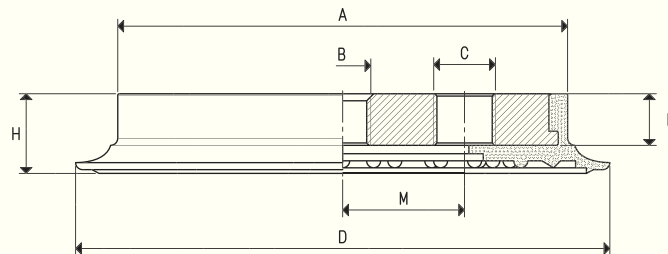

## VENTOSE CON SUPPORTO

Art.	Forza Kg	A Ø	B Ø	C Ø	D Ø	F	H	M	Art. ventosa	Art. supporto	Peso g
08 150 10 *	45.00	135	M12	--	154	15	23	--	01 150 10	00 08 35	583.3
08 150 12 *	45.00	135	M12	G3/8"	154	15	23	30	01 150 10	00 08 107	588.9
08 150 13 *	45.00	135	G3/8"	--	154	15	23	--	01 150 10	00 08 119	590.9
08 150 14 *	45.00	135	G3/8"	G3/8"	154	15	23	27	01 150 10	00 08 145	583.9
08 150 16 *	45.00	135	M12	G1/4"	154	15	23	30	01 150 10	00 06 15	588.3

\* Completare il codice indicando la miscela: A= gomma antiolio; N= para naturale; S= silicone