

PORTAVENTOSE SPECIALI SNODATI

Muniti di uno speciale giunto a snodo in acciaio temprato, questi portaventose consentono alla ventosa di adattarsi alla superficie del carico da sollevare, anche se non perfettamente parallela al piano della ventosa stessa o di compensare eventuali errori di perpendicolarità che sovente si riscontrano tra il portaventose ed il supporto di fissaggio dell'automatismo. Le caratteristiche tecniche e meccaniche, sono le stesse dei portaventose speciali precedentemente descritti.

Le corse effettive di molleggio sono:

- Per la quota C= 55 mm 37 mm
- Per la quota C= 110 mm 84 mm

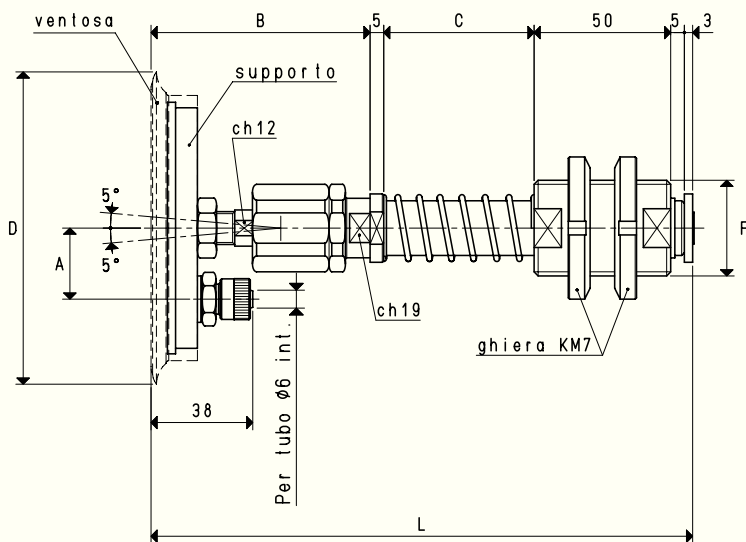
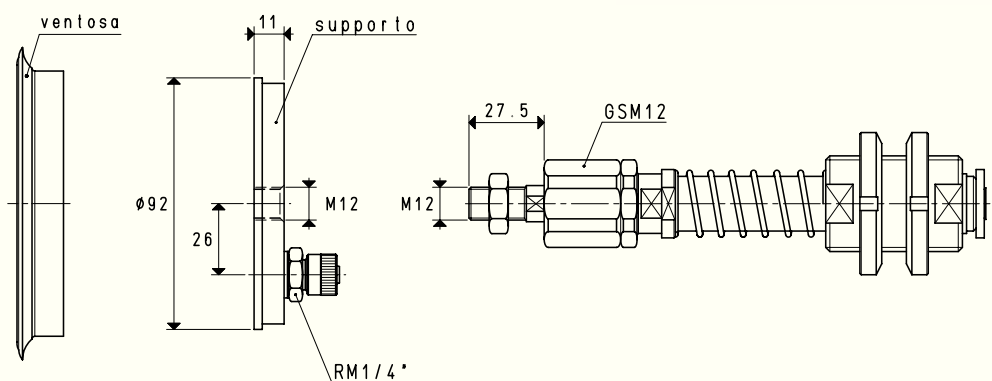
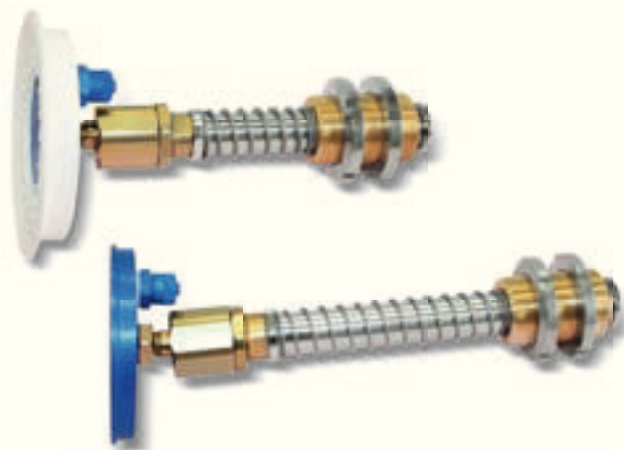

VERSIONE 06 110 12

PORTAVENTOSE CON RACCORDO RAPIDO DIRITTO PER TUBO IN PLASTICA Ø 6 X 8

C = 110 mm

Art.	Forza Kg	A	B	*C	D Ø	F Ø	L	Per ventosa art.	Supporto incluso art.	Peso Kg	Peso Kg
06 110 12	23.74	26	77	55	114	M35 x 1.5	195	01 110 10	00 06 14	1.15	1.27

N.B. Le ventose non sono parti integranti dei portaventose e, pertanto, devono essere ordinate separatamente.

* Disponibili anche con quota C di mm 110

2.130

Rapporti di trasformazione: $\text{inch} = \frac{\text{mm}}{25.4}$; $\text{pounds} = \frac{\text{g}}{453.6} = \frac{\text{Kg}}{0.4536}$

PORTAVENTOSE SPECIALI SNODATI

Le corse effettive di molleggio sono:
 - Per la quota C= 55 mm 37 mm
 - Per la quota C= 110 mm 84 mm

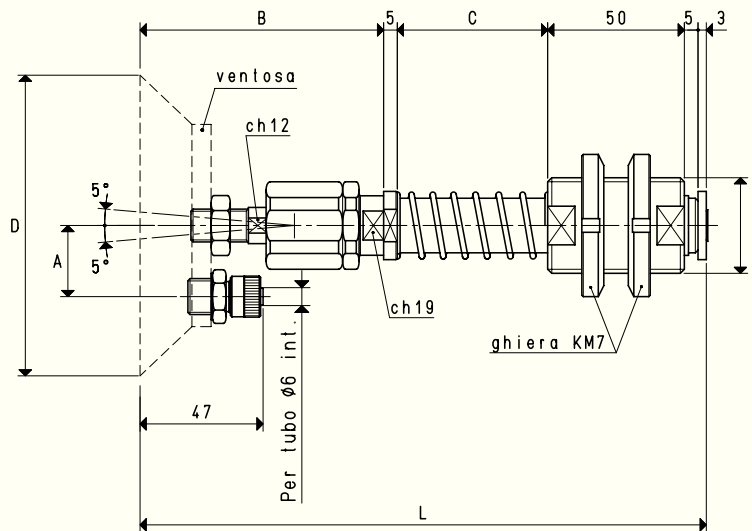
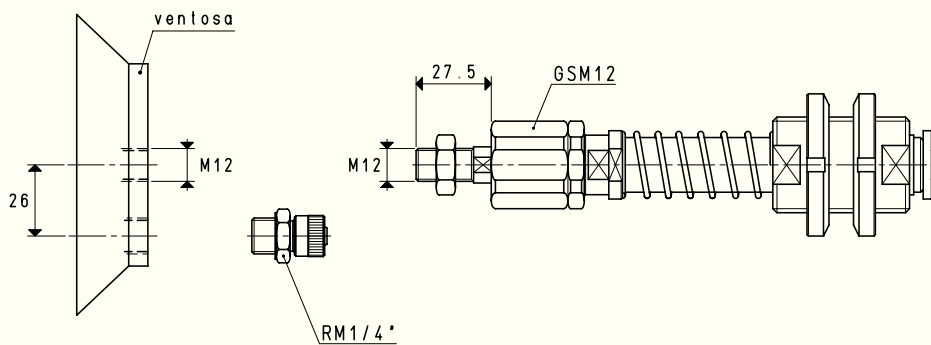
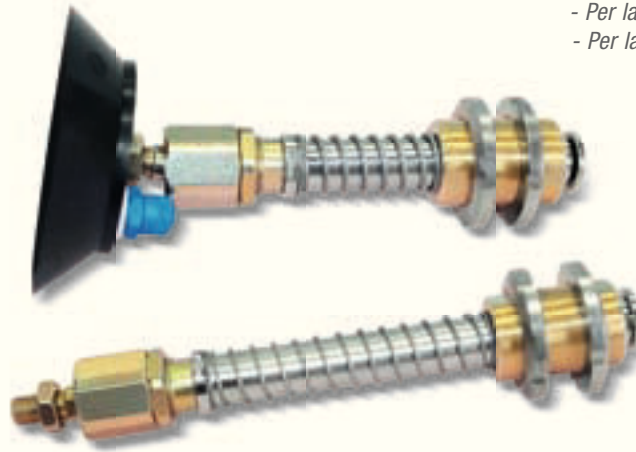

VERSIONE 06 110 17

PORTAVENTOSE CON RACCORDO RAPIDO DIRITTO PER TUBO IN PLASTICA Ø 6 X 8

C = 110 mm

Art.	Forza Kg	A	B	*C	D Ø	F Ø	L	Per ventosa art.	Peso Kg	Peso Kg
06 110 17	23.74	26	86	55	110	M35 x 1.5	204	08 110 15	1.22	1.34

N.B. Le ventose non sono parti integranti dei portaventose e, pertanto, devono essere ordinate separatamente.

* Disponibili anche con quota C di mm 110

Rapporti di trasformazione: $\text{inch} = \frac{\text{mm}}{25.4}$; $\text{pounds} = \frac{\text{g}}{453.6} = \frac{\text{Kg}}{0.4536}$

PORTAVENTOSE SPECIALI SNODATI

Le corse effettive di molleggio sono:

- Per la quota C= 55 mm 37 mm
- Per la quota C= 110 mm 84 mm

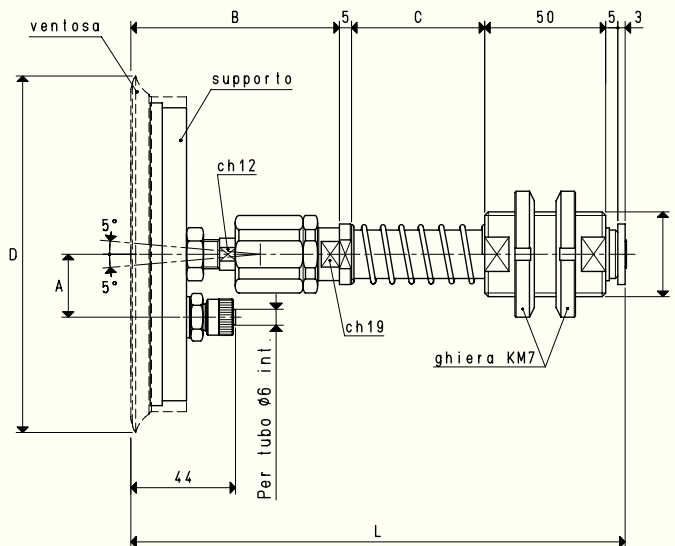
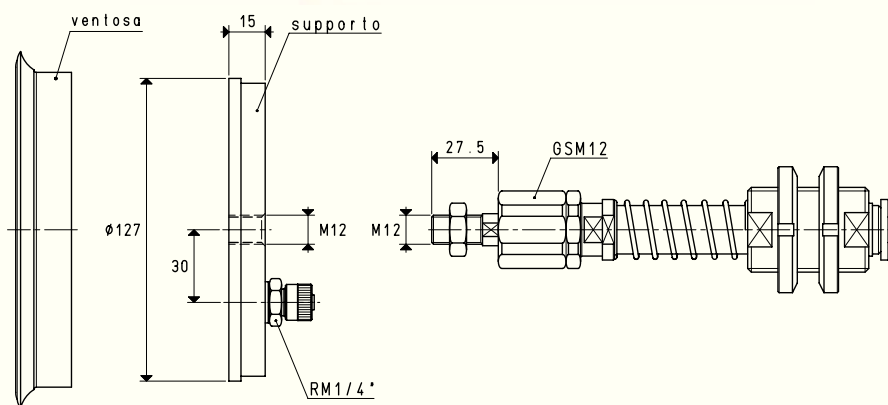
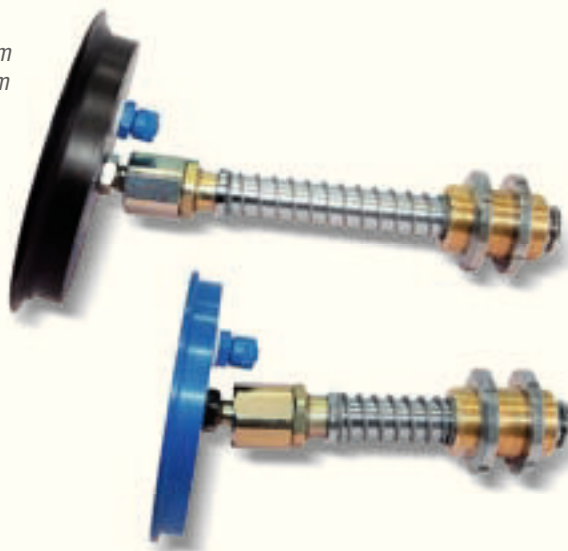

VERSIONE 06 150 12

PORTAVENTOSE CON RACCORDO RAPIDO DIRITTO PER TUBO IN PLASTICA Ø 6 X 8

C = 110 mm

Art.	Forza Kg	A	B	*C	D Ø	F Ø	L	Per ventosa art.	Supporto incluso art.	Peso Kg	Peso Kg
06 150 12	45.00	30	83	55	154	M35 x 1.5	201	01 150 10	00 06 15	1.56	1.69

N.B. Le ventose non sono parti integranti dei portaventose e, pertanto, devono essere ordinate separatamente.

* Disponibili anche con quota C di mm 110

PORTAVENTOSE SPECIALI SNODATI

- Le corse effettive di molleggio sono:
- Per la quota C= 55 mm 37 mm
 - Per la quota C= 110 mm 84 mm

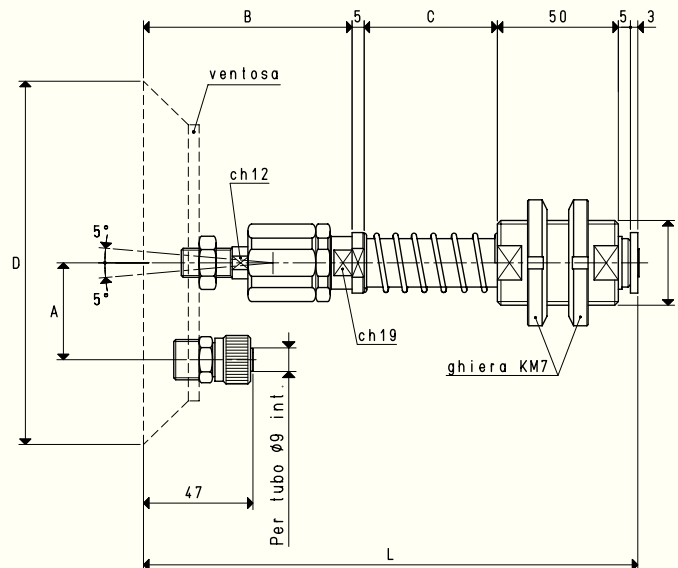
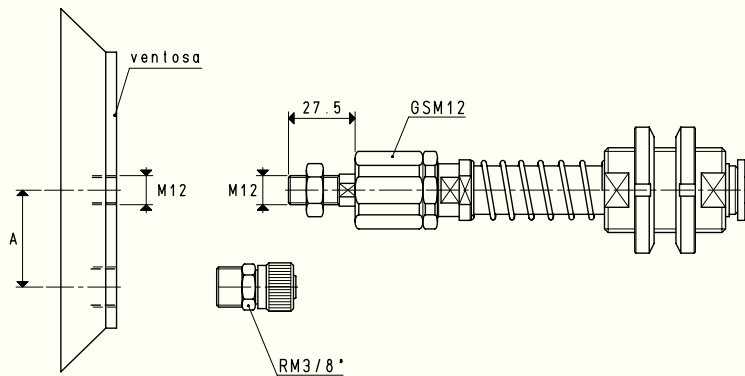
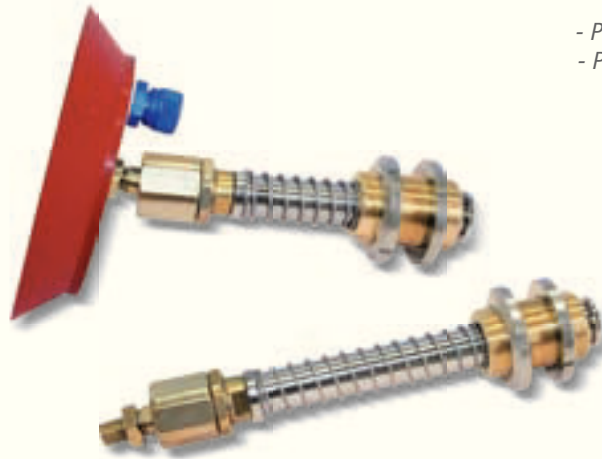

VERSIONE 06

PORTAVENTOSE CON RACCORDO RAPIDO DIRITTO PER TUBO IN PLASTICA Ø 9 X 12

C = 110 mm

Art.	Forza Kg	A	B	*C	D Ø	F Ø	L	Per ventosa art.	Peso Kg	Peso Kg
06 150 17	45.00	40.0	86	55	150	M35 x 1.5	204	08 150 15	1.73	1.85
06 200 12	78.50	47.5	88	55	200	M35 x 1.5	206	08 200 10	2.63	2.75
06 250 12	122.60	72.5	88	55	250	M35 x 1.5	206	08 250 10	3.89	4.02

N.B. Le ventose non sono parti integranti dei portaventose e, pertanto, devono essere ordinate separatamente.

* Disponibili anche con quota C di mm 110

Rapporti di trasformazione: $\text{inch} = \frac{\text{mm}}{25.4}$; $\text{pounds} = \frac{\text{g}}{453.6} = \frac{\text{Kg}}{0.4536}$

PORTAVENTOSE SPECIALI SNODATI

Le corse effettive di molleggio sono:

- Per la quota C= 55 mm 37 mm
- Per la quota C= 110 mm 84 mm

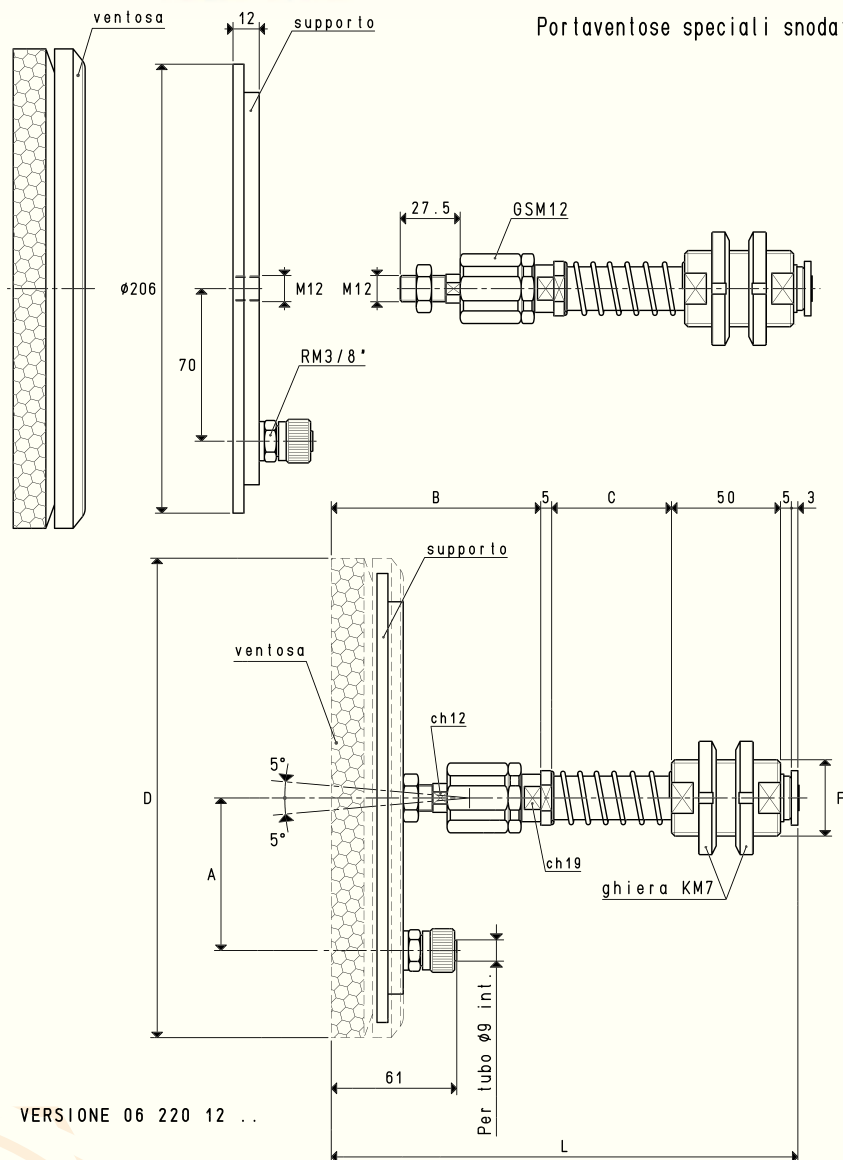

Portaventose speciali snodati

VERSIONE 06 220 12 ...

PORTAVENTOSE CON RACCORDO RAPIDO DIRITTO PER TUBO IN PLASTICA Ø 9 X 12

C = 110 mm

Art.	Forza Kg	A	B	*C	D Ø	F Ø	L	Per ventosa art.	Supporto incluso art.	Peso Kg	Peso Kg
06 220 12 OF	63.60	70	97	55	220	M35 x 1.5	215	01 220 10 OF	00 08 37	2.08	2.21
06 220 12 NF	63.60	70	97	55	220	M35 x 1.5	215	01 220 10 NF	00 08 37	2.07	2.20

N.B. Le ventose non sono parti integranti dei portaventose e, pertanto, devono essere ordinate separatamente.

* Disponibili anche con quota C di mm 110

Sono disponibili i disegni 3D sul sito www.vuototecnica.net

PORTAVENTOSE SPECIALI SNODATI

- Le corse effettive di molleggio sono:
- Per la quota C= 55 mm 37 mm
 - Per la quota C= 110 mm 84 mm

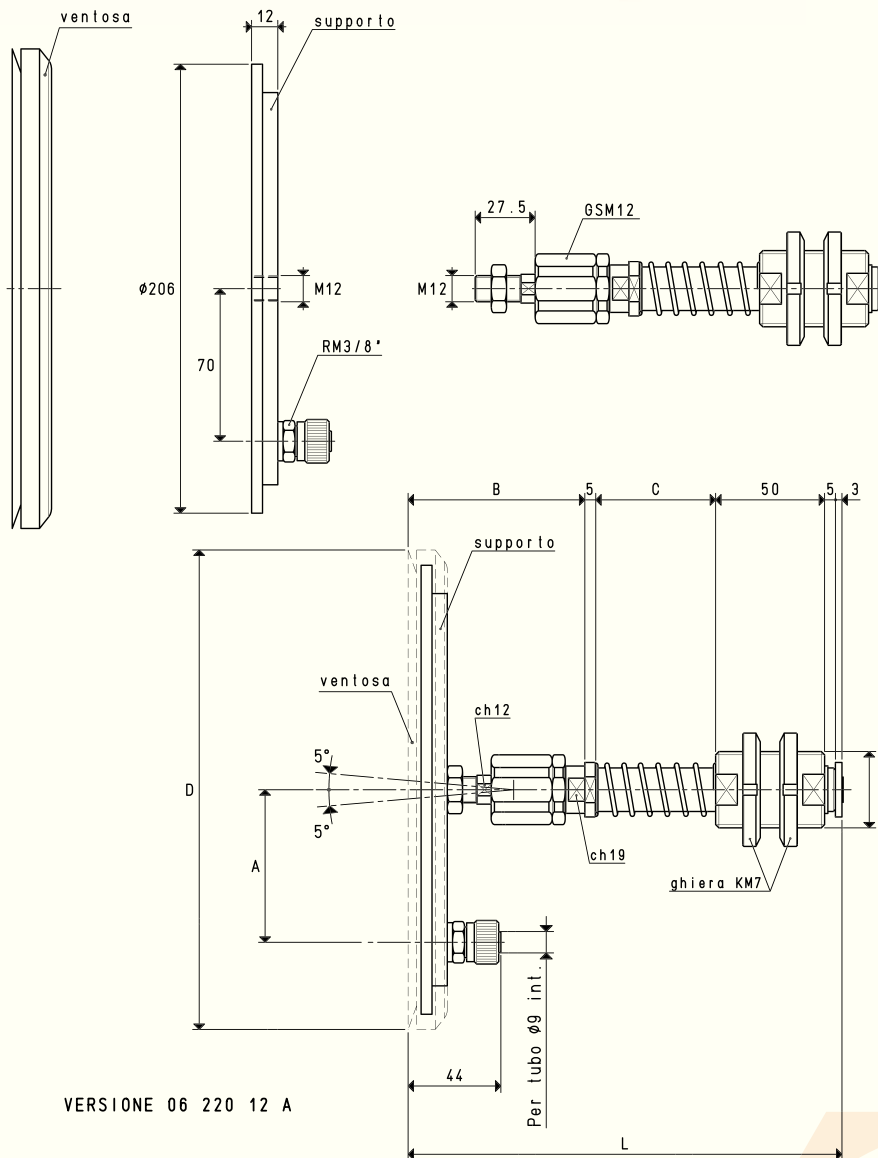

PORTAVENTOSE CON RACCORDO RAPIDO DIRITTO PER TUBO IN PLASTICA Ø 9 X 12

C = 110 mm

Art.	Forza Kg	A	B	*C	D Ø	F Ø	L	Per ventosa art.	Supporto incluso art.	Peso Kg	Peso Kg
06 220 12 A	78.50	70	80	55	220	M35 x 1.5	198	01 220 10 A	00 08 37	2.03	2.16

N.B. Le ventose non sono parti integranti dei portaventose e, pertanto, devono essere ordinate separatamente.

* Disponibili anche con quota C di mm 110

Rapporti di trasformazione: $\text{inch} = \frac{\text{mm}}{25.4}$; $\text{pounds} = \frac{\text{g}}{453.6} = \frac{\text{Kg}}{0.4536}$

PORTAVENTOSE SPECIALI SNODATI

Le corse effettive di molleggio sono:

- Per la quota C= 55 mm 37 mm
- Per la quota C= 110 mm 84 mm

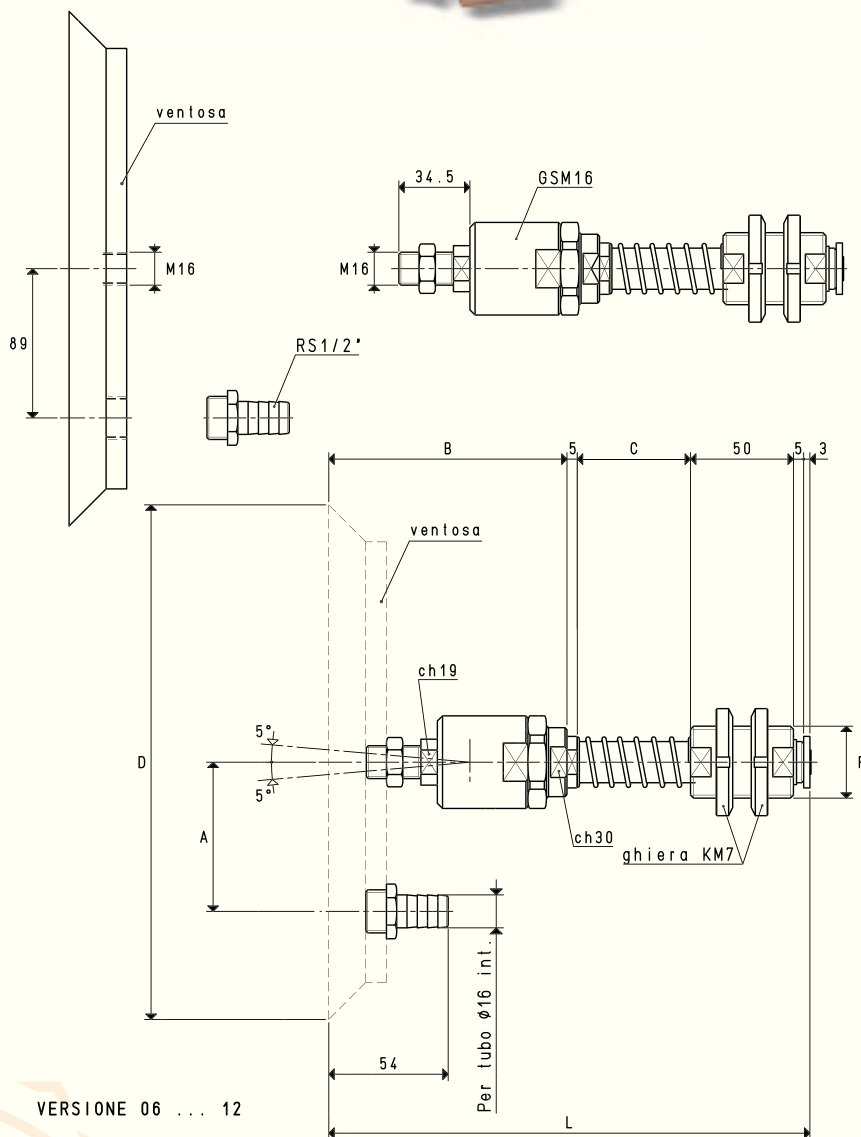

VERSIONE 06 ... 12

PORTAVENTOSE CON PORTAGOMMA PER TUBO IN PLASTICA Ø 16 X 18

C = 110 mm

Art.	Forza Kg	A	B	*C	D Ø	F Ø	L	Per ventosa art.	Peso Kg	Peso Kg
06 300 12	176.6	89	115	55	300	M35 x 1.5	233	08 300 10	6.09	6.22
06 350 12	240.0	89	115	55	350	M35 x 1.5	233	08 350 10	7.95	8.08

N.B. Le ventose non sono parti integranti dei portaventose e, pertanto, devono essere ordinate separatamente.

* Disponibili anche con quota C di mm 110