

## VALVOLE PER VUOTO SERVOPILOTATE A 3 VIE

Sono valvole a tre vie, due posizioni, con otturatori conici azionati pneumaticamente.

Possono essere impiegate normalmente chiuse o aperte, indifferentemente.

Il loro impiego è consigliato in tutti quei casi dove sia richiesto un rapido scambio tra l'aspirazione della pompa per vuoto e l'immissione dell'aria nel circuito, per un veloce ripristino della pressione atmosferica.

Sono costituite da un corpo in alluminio anodizzato, due otturatori in vulkollan® calzati su uno stelo d'acciaio inox, una membrana per il servocomando realizzata con mescole speciali ed una molla di contrasto, per il ritorno degli otturatori.

L'originale esecuzione di queste valvole consente di ridurre al minimo gli attriti e le sollecitazioni dinamiche interne; da ciò, ne deriva un'alta velocità d'intervento ed una garanzia di funzionamento durevole.

### Caratteristiche tecniche

Pressione d'esercizio: da 0,5 a 3000 mbar assoluti

Pressione al servocomando: vedere tabelle

Temperatura del fluido aspirato: da -5 a +60 °C

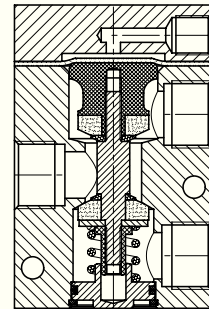
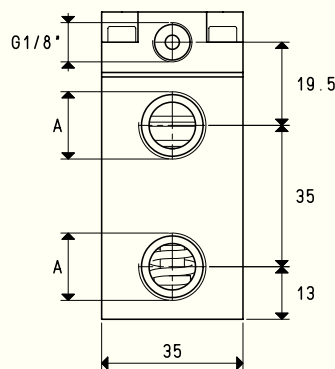
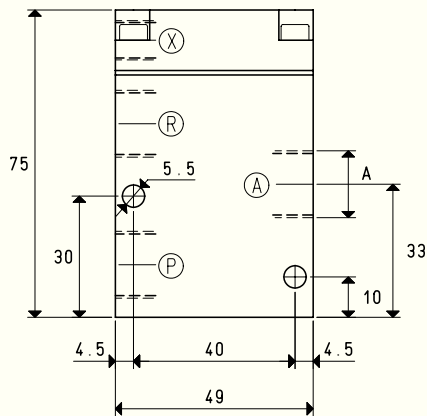

NC

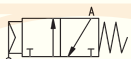

X=Alimentazione aria compressa  
P=Pompa  
A=Utilizzo  
R=Scarico

NO

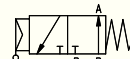

X=Alimentazione aria compressa  
P=Scarico  
A=Utilizzo  
R=Pompa

Art.	A Ø	Portata max mc/h	Grado di vuoto mbar ass		Tempi di reazione msec		Ø orifizio	Sezione di passaggio mm <sup>2</sup>	Pressione al servocomando bar	Peso g
			min	max	ecc.	disecc.				
07 01 31	G1/4"	6	1000	0.5	5	10	8.5	56.8	4 ÷ 7	318
07 02 31	G3/8"	10	1000	0.5	5	10	11.5	103.8	4 ÷ 7	308

# VALVOLE PER VUOTO SERVOPILOTATE A 3 VIE

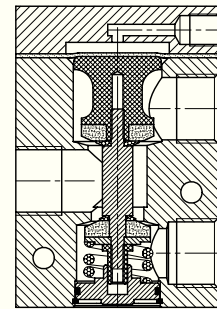
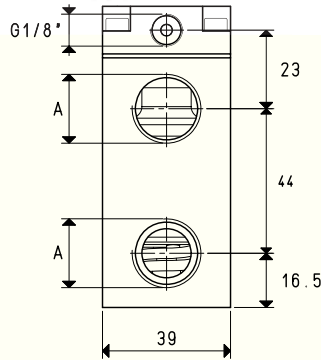
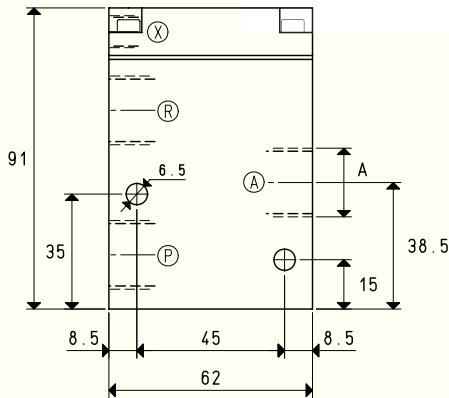

NC

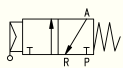

X=Alimentazione aria compressa  
P=Pompa  
A=Utilizzo  
R=Scarico

NO

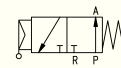

X=Alimentazione aria compressa  
P=Scarico  
A=Utilizzo  
R=Pompa

Art.	A Ø	Portata max mc/h	Grado di vuoto mbar ass		Tempi di reazione msec		Ø orifizio	Sezione di passaggio mm <sup>2</sup>	Pressione al servocomando *bar	Peso Kg
			min	max	ecc.	disecc.				
07 03 31	G1/2"	20	1000	0.5	6	15	15.0	176	6 ÷ 8	0.490

\* Per pressioni di 4 ÷ 6 bar al servocomando, aggiungere all'articolo le lettere LP.

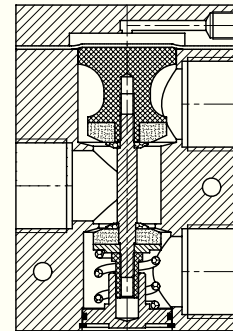
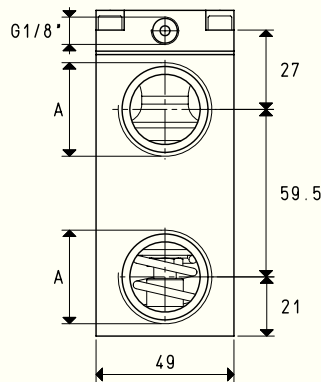
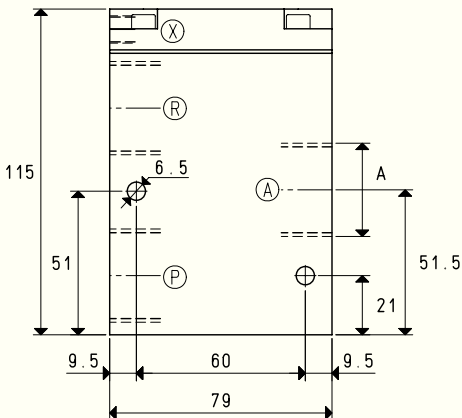

NC

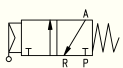

X=Alimentazione aria compressa  
P=Pompa  
A=Utilizzo  
R=Scarico

NO

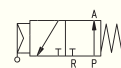

X=Alimentazione aria compressa  
P=Scarico  
A=Utilizzo  
R=Pompa

Art.	A Ø	Portata max mc/h	Grado di vuoto mbar ass		Tempi di reazione msec		Ø orifizio	Sezione di passaggio mm <sup>2</sup>	Pressione al servocomando *bar	Peso Kg
			min	max	ecc.	disecc.				
07 04 31	G3/4"	40	1000	0.5	7	16	20	314	6 ÷ 8	1.060
07 05 31	G1"	90	1000	0.5	7	16	25	490	6 ÷ 8	0.964

\* Per pressioni di 4 ÷ 6 bar al servocomando, aggiungere all'articolo le lettere LP.

Rapporti di trasformazione: inch =  $\frac{mm}{25.4}$ ; pounds =  $\frac{g}{453.6}$  =  $\frac{Kg}{0.4536}$

Adattatori per filettature GAS - NPT disponibili a pag. 1.117

# VALVOLE PER VUOTO SERVOPILOTATE A 3 VIE

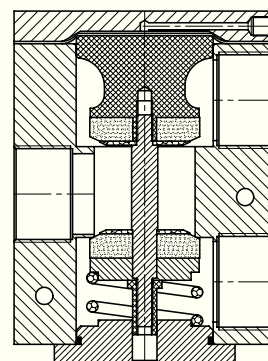
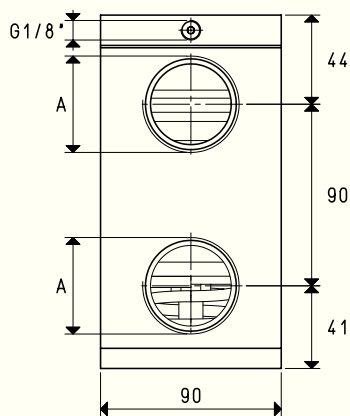
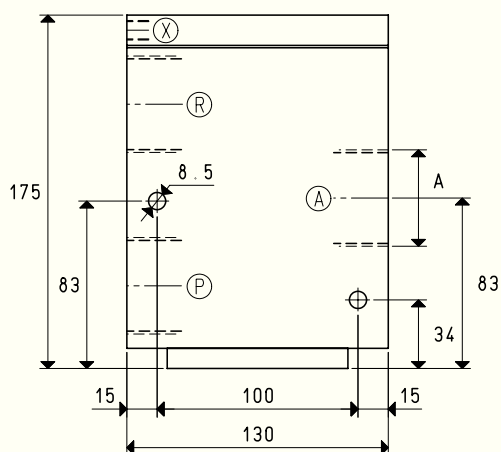

Sono disponibili i disegni 3D sul sito [www.vuototecnica.net](http://www.vuototecnica.net)

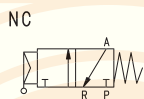

NC  
 X=Alimentazione aria compressa  
 P=Pompa  
 A=Utilizzo  
 R=Scarico

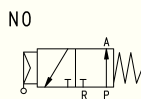

NO  
 X=Alimentazione aria compressa  
 P=Scarico  
 A=Utilizzo  
 R=Pompa

Art.	A Ø	Portata max mc/h	Grado di vuoto mbar ass		Tempi di reazione msec		Ø orifizio	Sezione di passaggio mm <sup>2</sup>	Pressione al servocomando *bar	Peso Kg
			min	max	ecc.	disecc.				
07 06 31	G1" 1/2	320	1000	0.5	65	30	40	1256	6 ÷ 8	4.456

\* Per pressioni di 4 ÷ 6 bar al servocomando, aggiungere all'articolo le lettere LP.