

MINIDEPRESSORI PNEUMATICI DOP 20

Questo minidepressore si differenzia dai precedenti, oltre che per il volume del serbatoio, per il generatore di vuoto installato.

Il generatore di vuoto della serie PVP... MDX ES, infatti, è dotato del dispositivo di risparmio energetico, che consente di mantenere automaticamente il grado di vuoto preimpostato, all'interno del serbatoio. Gli altri accessori installati, ad esclusione del vacuostato e della valvola ad azionamento pneumatico per l'alimentazione del generatore di vuoto, sono gli stessi installati sui DOP 06 e DOP 10. La loro destinazione d'uso è la stessa dei minidepressori precedentemente descritti.

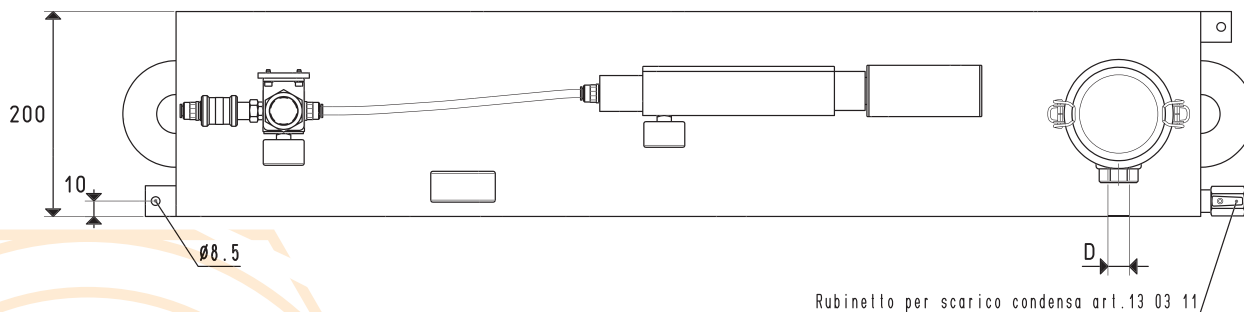
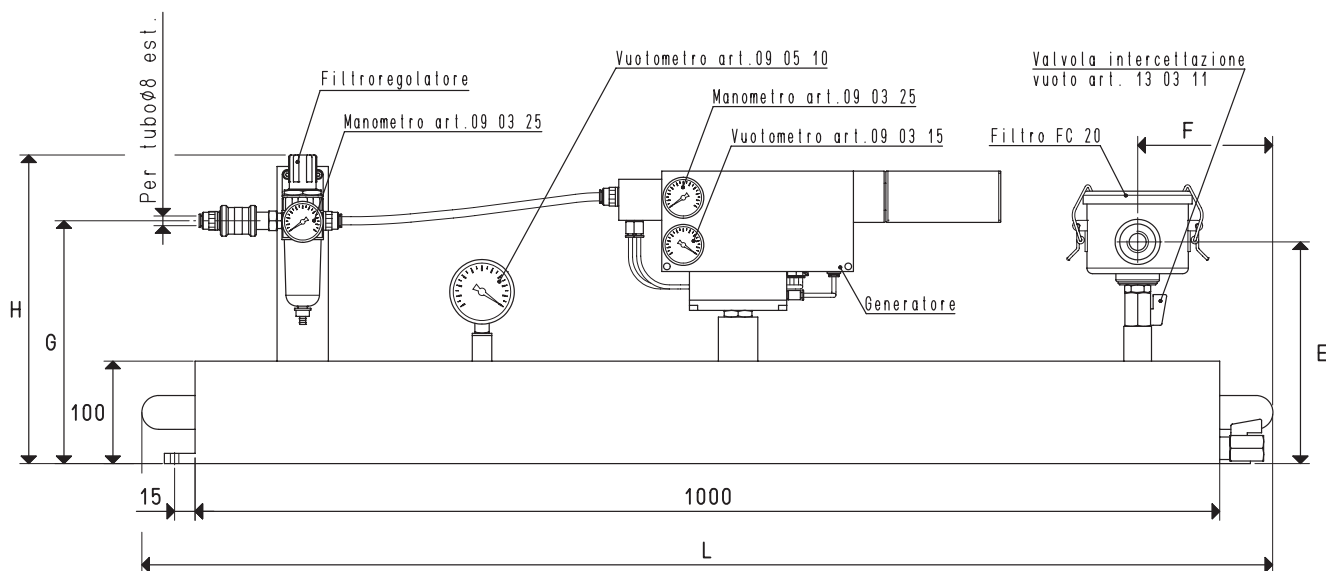
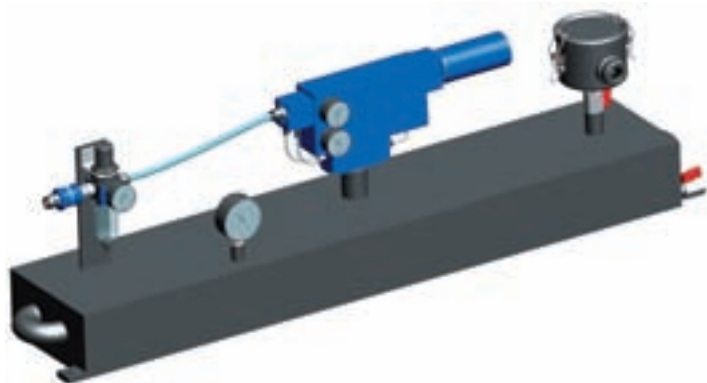

Art.	Serbatoio	Generatore	Apparecchiatura pneumatica	D	E	F	G	H	L	Peso
	Litri	art.	art.	\varnothing						Kg
DOP 20 PVP 25 MDX	20	PVP 25 MDX ES	DOP 20 90	G1/2"	225	135	270	340	1110	20.6
DOP 20 PVP 35 MDX	20	PVP 35 MDX ES	DOP 20 90	G1/2"	225	135	270	340	1110	20.7